

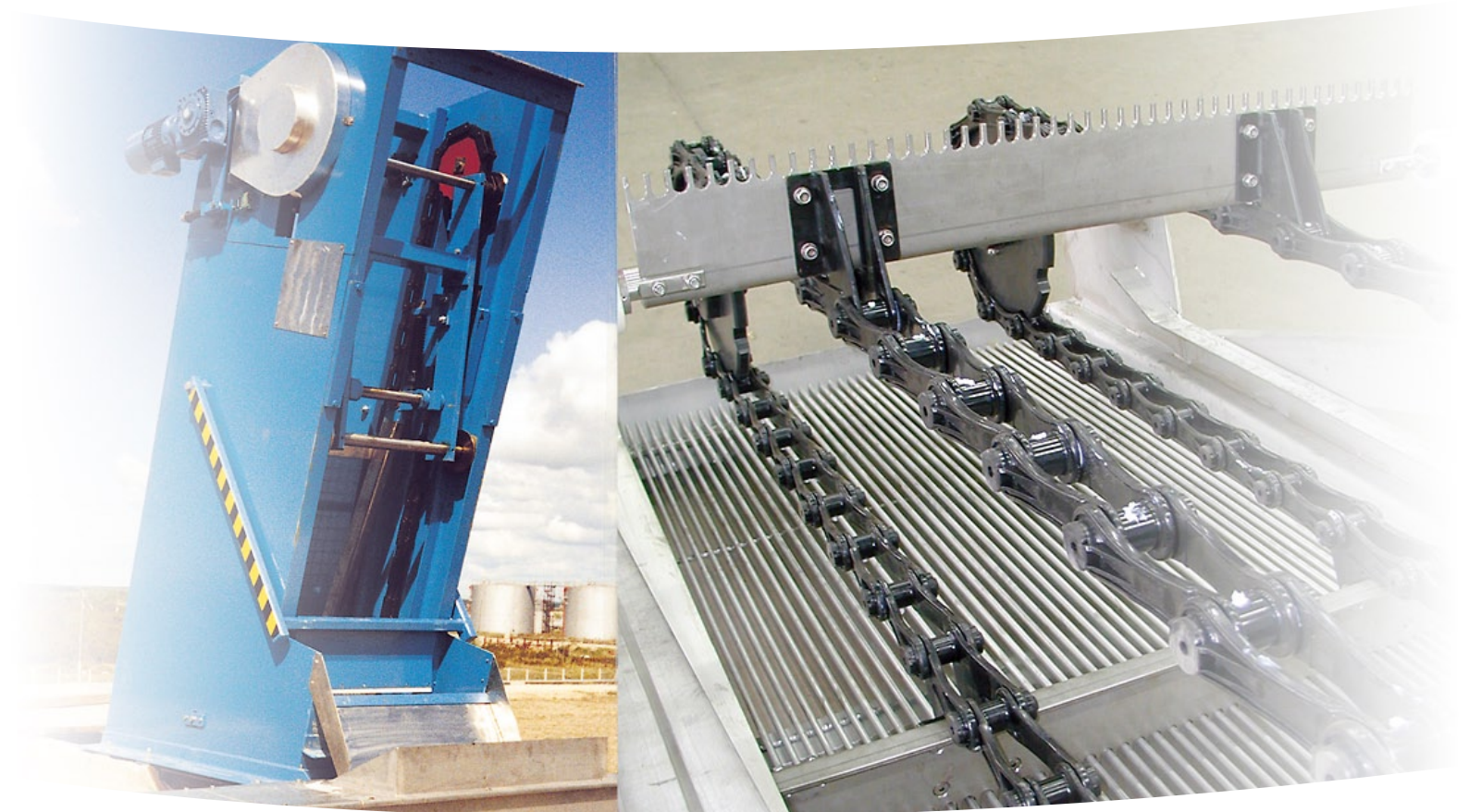

# **VA Teknik**

## **Maskinrensat galler**



**VA Teknicks maskinrensade galler är ett robust och kraftigt grovgaller konstruerat för att tåla stora påfrestningar.**

# Maskinrensat galler

VA Teknics maskinrensade galler är ett robust och kraftigt grovgaller konstruerat för att tåla stora påfrestningar. Gallret kan erhållas med spaltbredden 8 mm och större.

Gallret kan med fördel installeras framför ett mer ömtåligt fingaller.

Huvuddelen av dessa galler säljs på exportmarknaden till projekt i utvecklingsländer.

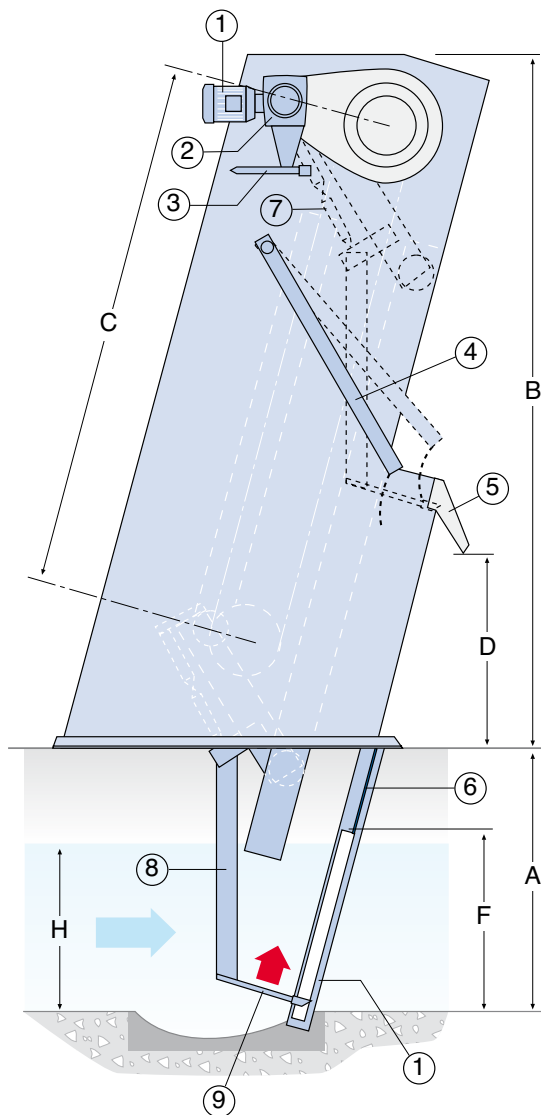

## Användning

Gallret är avsett för avskiljning av grövre föroreningar i avlopps-, älv- och sjövattnet. Gallret installeras i öppna kanaler.

## Fördelar

Driftsäker och tål stora påfrestningar.

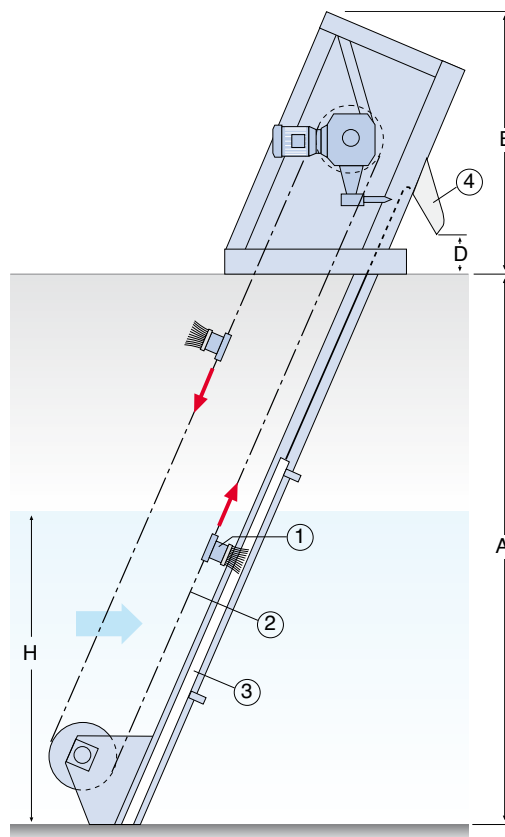

VA Teknik • Box 858, 501 15 Borås  
Tel: 033 - 23 67 00 • Fax: 033 - 23 67 90  
www.vateknik.se • info@vateknik.se

## Info

Gallerinsats, glidplåt, renskam och utlastningsbord utförs i rostfritt stål (AISI304). Stativet tillverkas av stål (SS1312) blästras och målas med epoxifärg. Axlar tectylbehandlas, lager kedjor och kedjehjul infettas.

Detaljer i rostfritt stål ytbehandlas ej.